

INSTALLATION D'ALIMENTATION Art. 16 11126 PEUGEOT Speedfight 100cc

Installations spécialement étudiées et calées pour des moteurs développés, équipées de tout accessoire nécessaire pour le montage (voir le catalogue général).

La société MALOSSI est leader dans la conception et la production des installations spéciales d'alimentation pour cyclomoteurs et scooters. Les installations MALOSSI sont le résultat d'études approfondies, de dessins et de calculs précis. La canalisation d'admission, les clapets à lamelle, les entrées d'air de conception MALOSSI sont soumis à des essais de rendement et à des essais destructifs qui en testent les performances et la fiabilité. Les carburateurs sont personnalisés de façon spécifique pour chaque véhicule sur la base des caractéristiques du moteur et des entrées d'air, en plus du calage total du carburateur qui concerne tous les éléments permettant le dosage du mélange air-essence sur tous les régimes de débit de la puissance. MALOSSI produit des composants spéciaux pour les installations d'alimentation en vue de fournir un produit qui correspond parfaitement aux demandes de l'usager le plus exigeant.

INSTRUCTIONS DE MONTAGE

Après avoir nettoyé soigneusement la zone de travail, enlever le filtre à air et le vieux carburateur, connecter le manchon - inclus dans l'équipement fourni - au collecteur, puis relier le nouveau carburateur au manchon. Après, fixer le nouveau dispositif démarreur au carter suivant les indications de la figure, moyennant l'étrier fourni. Remonter le boîtier de filtre original en le connectant à votre nouveau carburateur Malossi, après l'avoir bien lavé et séché à l'intérieur et à l'extérieur, y compris l'élément filtrant qui, avant le montage, doit être humecté avec de l'huile Malossi 7.3. En s'assurant d'inverser le sens de montage du manchon entre le carburateur et le boîtier de filtre, connecter ensuite les transmissions de commande correspondantes et régler les fils de la façon

appropriée.

Raccorder le tuyau du carburant au carburateur et le tuyau de la lubrification, tout en s'assurant qu'il n'y ait pas de pertes ou d'obstacles au passage du carburant et de l'huile.

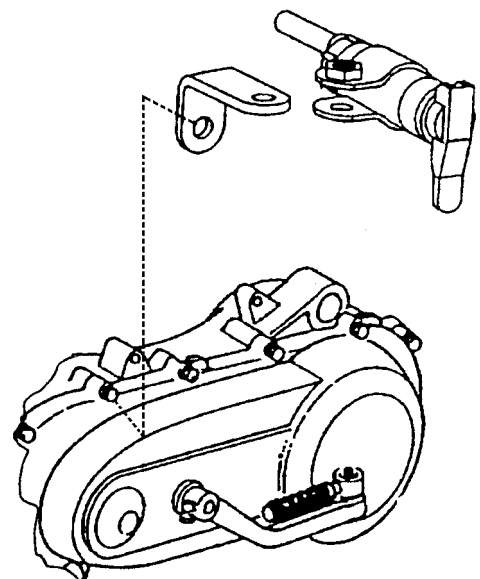
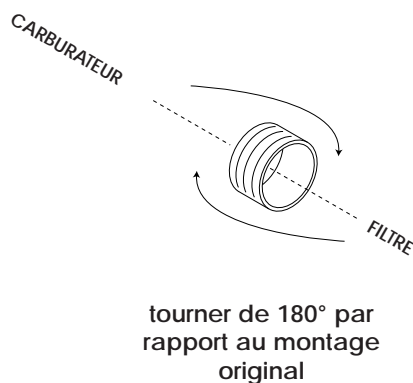

Ces articles sont uniquement destinés aux compétitions dans les lieux qui leur sont réservés, conformément aux dispositions des autorités sportives compétentes. Nous déclinons toute responsabilité en cas d'utilisation abusive.